



I. K'o búbúba

Na secuencia ngeje na b'epjinu jango junsú ga chjepké texe yo b'epji ko ni múbi ra ko tsjaa nu tii ngekura xorú na jooko jichiji a mboo kja ngunxorú, nde a kjatdku nuxopútera nuu, rajiodú jangorgajñúsú na joo ko mazi nee, ndo ko búbúkja nu jñiñindo ra jiodúra pepji na joo ko nu tsitingeku ra jñúsúrga xoru na joo ko nee ñeko nistago tsiti.

Nzi kja nu b'ézo Diaz Barriga, mama nasecuencia didácticangeje nu b'epjinu jango úsúji ga jokúji na joo yo b'epji ko ratsjaa rga xorúyo ts'iti ñeje nu xopúte ngeku mejme ra mbarara jñúsúna joo koxorú.

Mab'ezhi na secuencia a mbookja ngunxorú, kjaa ra b'ezhi yo xorú yo tsiti, ngeku mini múbú ra pepijinu mb'epjinu. Ngeku nuxopútena joo ra nuu, rambara na joo yo skuama koxorúji ngeku rasoo ra dyétérga jokú na joona secuenciao maxke na b'epjinu jango dyúsú texe yo ndúbú ko kjogú ,yo asignatura,koxorú, yo ndajme ko ra kjogú, joko ngejenu xopúte ka ra jizhi, ko nee ra zúrú, jangorga ga dyété yo b'epji go kjaji, ko panrayo tsiti ndo texe yoskuamako pjoxtekja nu b'epji, yo skuama kora unú nguenda ko été ndo ramb'ara ra dyedyi ko xorú nu tii.

Mi na joo nu skuama nu ngekugo jokúji na secuencia ka go pepiji kja nu nguxorú dyéchje jñaa“Ignacio López Rayón” ka búbú kja nu jñiñi a Mb'ob'axú, tsicha ixi t'oxyé, Xonxua Michoacan.

Nu jango go jñúsú texe yo jñaa komama nu autor Barriga ngeku yo tsiti ko xorú yekje kjee kja nungunxorú ra jñúsú rga mbara na joo yoxorú ko xorúko ixi búbú kja nu jñiñi ngeku ga kjanu ra nee ra tsa ko été ndo ko junsú pa ra zúrú dadyo jñaa ko mejme pjoxta ra nokú nu sentido.

II.PJE KJA GO DYÉTÉJI NU B'ÉPJI KO MAMA NA SKUAMANA SECUENCIA DIDACTICA

Nu b'ézo Angel Barriga mama ke na secuencia ngenu jango gi jmútú gi opjú gi chjeké yo b'epji ko gi ñuu ra xorú ra tsjaa yo tsiti ko xorúji ngeku ra mb'ararga nee ko nee ra xorú.

Nde a kjatdku panra ke nu b'epjinujodú ra tsinji na joo nu xopúte ñeje yo tsitingeku ra jñúsúji na joo ko xorúji. Mama dya ga jooma jñextoñatsjeje ko nu tii nu jango jñexto unú nguendako panra angeze ndo ndo un tii jñexto ésé.

Brousseau, mama ra tsja nguenda nu xopúte yo t'onú ko ra dyonú yo tsii ko xorú ndo ra tsja nguenda jango ga ndúrúyo tiindojango a jñúsúkja nu ndoñi yo d'adyo jñaa , kjogú sezhi ga jñúsú ko xorú, na sezhi ko kjogú ma juarú gadyété kja nu sentido yo jñaa ko nuundo ko t'otúko na jooga jñúsú ko búbú kja nu jñiñi, dya nixkuga xorújandamancha,manchaga ngejmekja nu nroñitexeko nuu, ko panra, ko júú, ko mama, ko été, ko kja t'onú, ko unú nguenda, ko jizhi ñeje ko kjaa ma pepji ma xorú.

Ngepja na joo ra nuji ke yo t'onú na joo ri ñuu jargor gi tsjaa tonú yo tsiti ngeku ri panra ko pjechji ndo ko dya pjechji mara xorú, ngeku a kja un soo ri jñanda yo b'epjiko ri súrú, janda nujio tonúyo ni búbú ri jokú na joo ngeku nu tiii ra soo ra ndúmb'eñe na joo ko ra ndúrú ndo yo d'adyo jñaa ko ra ngejme kja nu sentido nu jango zonna ngeku a kjanu ra so o ra dyétéd'adyo jñaaako ixi nee angeze ra xorú.

Ma ri pepjina skuama dya jñexto ka ra nizhi letra ko ri tsjaa, jandanujnupeska mb'ezhi na mb'epjika



Centro de Investigaciones y Estudios Superiores
en Antropología Social
Dirección General de Educación Indígena



mejmera dyétéjimanichiji,numasi kjaa randúrúko janda ranuu o maske ra zúrúyo b´epji ka nistago ma xorúji.

Soo ra jandaji na jooñii ñiiko paa kja na secuencia: mb´epji ka ni mbúrú, mbépi ka mama jangogi tsjaa yo mb´epji ndo mb´epji ka xitsi jangorgi kjuarúyo b´epji ndo jango gi dyedyiyo b´epji ko go tsjaji.

Nujio b´epjiyobúbú o pesi na punkjú b´epji ko na sézhira dyété nu xopúte ñeje nutsiti ma pepji ga xorú



III. PLANIFICACIÓN DIDÁCTICA

NuTjuu nu ngunxorú. IGNACIO LOPEZ RAYON		Xopúte Felisa Benítez Reyna y Betuel Medina Vega			
Jeko xorú: Nu jñaá jñatjob´epji naja : Ko pezheyo tsita.	Paa, jñiñi: mb´ob´axú, 29 -03 - 19.XonxuaMich.	Janzindajme: jñii ndajme jmurú: jñiienero-febrero			
Ko ra xorú: YO UEMA	Grupo: “A”2º.gdo.	Janzi tsiti. 17			
Pjeko xorú: pesijñaayo pezhe jñatjo ko go kjogú mi jingua.					
Contenido lingüístico y culturales: jñaá ko pezheji kjain jñiñi					
Kori nee ra zúrú: yo tsiti ra mbarajñatjo jo ko mi ngeje, jango ma kjaa ndo jango mi búbúji yo UEMA?					
B´EPJI KO RATSJAA		KO PANRAN DO K ORI T´EB´E RA XORÚ	YO TEZI KORA JODÚ	NDAJME	KO RA EDYI
B épji naja ka ni mbúrú nu b´epji: <ul style="list-style-type: none"> • <i>razengua yo tsitindora tonjo nu tonjo “ jiasmaji “ “yona ndaa” .</i> • <i>Ra unú nguenda ra pepiji”yo uema”</i> • <i>ra mbedyeyo tsiti a tii nguekuraeñeji “ nubarkora ngúbi “ ngeku ra jmurújñii tsijmúrútsiti.</i> B´EPJI: <ul style="list-style-type: none"> • <i>ra kjogú nu xopúte ko yo tsiti a mbongúnxorúra kuation kja ndúngumújMicha .</i> • <i>texe yo tsiti rajñandajina jooyo jmicha ko kuationdo ra mamaji na tsipezhende najayo tsijmurú kja nu ra nujina joo yo jñaá ko mbeñeji.</i> Ka ni nguarú <ul style="list-style-type: none"> • <i>ra dyopji nu tsipezheYO uema jñanguistia.</i> b´epji yeje ka ni mbúrú: yo tsiti ra eñenuteñenu d´oka ra pjúdú ngueku ra mbeñenu tsipezhe		Nee ga eñe na joo Kjaana joogaéne Panra ga dyésétsike jñaá ko pezheji.	xiskuamato njoa kjanu yo tsipjanteje. Jmichamb´epo. Yo tsitijmicha Xiskuama. Skama, zaopji,tsijio ja, mbelota	jñincho ndee kja ni nzincho deee Nuu na joondojoatd ka ñaa. ga mamako janda.	nee ga tsjaana joo ko xipjiji. ngueku ra eñena joo ko yo dyojui. Ése na joo ndo ñaa na



<p><i>kja:jango ga chjuunu mb'ezhe?, chjebi mas ke iyo?jeko go kjogú? , pjeko mi siji?.jango ma kja yo uema?pje kja go t'orúyo uema?.</i></p> <ul style="list-style-type: none"> <i>ra nuu kja nu skuamayo jña ko go mb'edyekjanu pezheyo uema kja nu ra zopjúji nzagatexejIndorara xékéjika najaskuamayo jña: uema,b'ezo,ndaa ndajma jmomú,sii , ngoñidyébé , ndeje,dyoo,óó ka ni nguarú</i> <i>ra opjú natseje dyecha jña</i> <p>b'epji jñii Ka ni mbúrú: <i>ra eñe lotería:uema B'ezo,ndaa, ndajma, jmomú,sii , ngoñidyébé , ndeje,dyoo, oon.</i></p> <p>B'epji</p> <ul style="list-style-type: none"> <i>ra dyété nu jmicha ndo ra dyúsú nu tjuuyo jña ko go xékéjka nu tsipezhe.</i> <i>kja nu ra ndúzú kja nu tjújmúnguekua ra zopjú yo jña rga jokú.uema B'ezo,ndaa, ndajma, jmomú,sii , ngoñidyébé , ndeje,dyoo, oon.</i> <i>yo tsiti ra dyété rga kokú jña ko na tsike.</i> <ol style="list-style-type: none"> yo uema-Hombres altos nundajma –El aire un ngoñi-El pollo <p>b'epjik ara dyétékja ngumú</p> <ol style="list-style-type: none"> Yo uemami ngeje b'ezo ko ma ndaa. -los Uemaseran hombres altos Yo uema dyami saa ngoñi-Los hombres altos no comíanpollo <p>KA NINGUARÚ</p> <ul style="list-style-type: none"> <i>pechjúji iyo in dyee , nudya ra tonjojino nojo “yo ndante</i> <i>ra unúyeje jñaako ra dyété kjangumúngeku ra opjú ndo ra zopji rgajñúsúrga dyétéñeje nu jmicha ko mama.</i> <ol style="list-style-type: none"> Yo uemami ngeje b'ezo ko ma ndaa. -los Uemaseran hombres altos Yo uema dyami saa ngoñi-Los hombres altos no comíanpollo 	<p>Panra ndo ésé gaopjúyo jña ko dyamicha kjogú: mik'anra, mi ngeje Uema ndaa, ndajma, jmomú,sii , ngoñi, dyoo, ndeje,b'ezo, dyébé.</p> <p>Panra ndo pporú yo jña ko pezhe yo ndante.</p>	<p>skuama</p> <p>Lotería</p> <p>Tjújmú, Mbeposkua ma</p> <p>makú jña</p>	<p>jñincho ndee kja ni zincho deee</p> <p>jñincho ndee kja ni nzincho deee</p>	<p>joo ga mb'ezhe.nu tsipezhe</p> <p>B'epji ko go xeke kja nu skuama ndo ko go dyététzeje</p> <p>Yo jmichañeje</p>
--	---	--	--	--



Centro de Investigaciones y Estudios Socioculturales
 en Antropología Social
 Dirección General de Educación Indígena



	<p>Janda na joo ndo xéké jñaa ko na tsike kja nu skuama</p> <p>Ra Xorúrga ñaa ndo rga opjúnu jñatjo.</p>			<p>yo tjuuko búbú kja nu tjújmú. Uema , ndaa. ndajma. núkú,saa, ngoñi Dyoo zaa, mojmúndeje</p> <p>makú jñaa na zoondo jokú ga opjú yo b 'epji</p>
--	--	--	--	--



IV. NUJMÚTÚ MBÉPJKA CHUU SECUENCIA DIDÁCTICA

Nupjari chotútexe yo tjuuko t'onú.

Pjeko ma jñaá gi xorú: jñatjo, ñangistia, pezhe, tsipezhe

Tsimunrroko gi xorú: jange bi ñeje yo uema.

B'epji: jangema kjaa yo uema

Yo ndajme ko ra kjogú ndo jango nzii paara tsjaji yo mb'epji ko yo dyúsúji kja nu skuama.
tjuunuxopúteka go dyéténu skuama: felisa Benítez Reyna ñeje e Betuel Medina Vega.

Ko ri súrú:yo tsiti ra mb'ara , jango ma kjaji?, joko mi ngeje?Jange mi kanraji?, jange bi ñeje? Yo uema.
Ndo búbú jangergidyédyi ko xorúji.

Naja bépji.

Kozona ga dyété tsjeje.

Ko mama jñatjo ndo ko opjú ma ga jokúna tsipezhe ma janda na jmicha.

Ma jmúrúga pepji ndo majixi ko été.

Yeje mb'epji.Opjú ndo zopjú yo jñaá ko nuu.

Uema,ngoñi, bézo, nd'jama, b'ezo, ndeje, yoo,goma, mujmú, sibi, ajense, dyebé.

Opjú ndo zopjú yo jñaá ko ya kjogú:mi kanra,mi ngeje

Op'ju dyecha jñaá jñatjo.

Jñii mb'epji.Jixiga ndúsúyo bépji ko go tsjaakja tjújmú (jmicha ko yo tjuunu bépji yo uema.

Jokú ga dyétéjñaá ko na tsike pa ra xorú ra zopjú ndo ro opjújñatjo.

Nudyabúbú na skuamanu jango ra soo ra opjújikoedyiji ma xorú yo tii:

Búbú janzi tii, tjuu, ko go enje kja xorú, kjo pepji natsjeje, maxke pepji ko yo dyojui,kjo goxéke yo skuama, kjo go tsopjú ndo go opjú yo jñaá, kjo go dyététsjeje yo jñaá ko go nénéji. Kjo go jixi ga mbéséyo b'epji ndo kjo go dyété yo b'epjiko go tsobkjúji ro dyété kja ngumú.Jandangejio pjoxte ra unú nguendara mb'arajikjo go zúrúo ko dya go zúrú na mb'epji ka go tsjajikja ngunxorúnu jango xorú yo tsiti ngeku a kjanu ra soo xiradyétejinaño mb'epji ko xira jokú na joo.

Nde a kjadtdku búbú jmichanu jango go dyopjújigaujnu nguendajango ba dyétéji yo mb'epjiko go tsjaa yo tsiti ko xorú kja ngunxorú.

Ka ni nguarú búbú na skuama ka mama jango ba tsjaji texe yo b'epjindo jangor ga zonajina joo ma ri pepijinapunkji mb'epji jango a kja na mb'epjixorú.

Jango ba tsjaji yo mbepjiko go dyétéji kja nu ngunxorúdyechje jñaá “Ignacio López Rayón “kja nu tangunxorú 516 “A” ka búbúa Mb'ob'axúixi tsicha kja nu jñiñi a T'oxdyé, Xonxua Michoacan.

Ngunxorútsiti ga xorú jñatjoxopúte ñatjotsitixorú ñangistia



Nudya ngeje na jñiñi nu jango jñexto yo ndante ñaa nu jñatjo ndo yo tsiti dyaka ñaji , ngekujixiji ñangistiako xorúji, nde a kjatdkuunúji nguendana joo raxorúji nu jñatjo kja ngunxorú.

Naja b'epji.

Yeje tonjoko kja rapepi na jooyo tsiti.

Pjúrúga tonjonojo, un zengua ka chjuu:

Jiasmaji

Jiasmaji, Jiasmaji

Jango gi jiasú?, jango gi jiasú?

Jiasto na joo, jiasto na joo.

¿Nutske jango gi jiasú?,

¿Nutske jango gi jiasú?

Jiasto na joo, jiasto na joo.

Ka ni yeje tonjo chjuu “yo ndante “tonjoji jñanguicha ngeku ra soo rambarajijeko ra pepiji.

Yo ndante

Otú, otú

Ntsja kja yo nandante, ntsja kjaayo na ndante ga maa.

Maa xútjú, Maa xútju,

Nzakjaa yo tsike bézo. Nzakjajo tsike b'ezo ga moji.

Búbú t'onú pa yo tsiti nzakja¿kjo panrajiyo ndanteoyo tsike b'ezo?, kjo panraji kjo go mimiji kja nu jñiñi, kjo godyéréjjjango ma kjaa yo ndante, mago mb'araji. ¿Jango ma kjaji?, jeko mi siji?, jange mi kanraj?

Unúji nguenda nu b'epji nu ra mbúrúngueje“yo uema”

Jmúrúji jñii munrro ko nu t'eñe “nubúú ra ngibú”.

Kjogúji a mb'oo kja ngunxorú ndo kuatúji kaj ndúngumújmicha ngeku nuji na joo ngeku ra tsjatsjeji na tsipezhe ka ra mamajirga kjokji a ndee pa ra xipji yo dyojui nu tsipezhe ka go dyétéji, ka ni nguarúra opjúji kja yo skuamajinu tsipezhe ka go jokútsjeji.

Yeje b'epji

Pa ro neji ro pepji yo tsiti, go mbúrú nu mb'epjiga ejñi nu d'okára pjúdú”ngeku ra búbút'onú kora tsjaa ramb'eñejinu tsipezhe ka go dyétéji mamu otú nu mb'epji.

Nu teñe nu d'ok'a ra pjúdú: yo tsitira dyété na xinchinu jango ra ndee na mbelota k ara tsjokú yo dyojui, ma ga kjogú un mbelote, nu xopútera kuichi yo ndoo kja nu ra mama, nu d'ok'a ra pjúdú, nu d'ok'a ra pjúdú, nu d'ok'a ra pjúdú...go pjúdú.

Nu tii k ara ngejme rga jñúú un mbelotangeka ra zantan, ndo ge ka ra dyonúji na t'onúnutsipezhe, nde a kjadtku ngeka ramamanu t'eñe nu d'ok'a ra pjúdú ngeku xira eñeji.

Nu xopúte unú na skuama na tsiti nujango go opjúji nu jñaá yo uema ngekua ra mamajijeko jandaji jeko nzi kjako janda.

YO uema(HOMBRES)

Pezhe yo teendizi mi jinguami kanra uemako ma ndaa.

Manji mama zexúji mikúsújiyo zaa, ndo ma mi búú na tandajma, mi núkúji a jumú nanka mima ndaji ndo pa dya ro núkújimi obúji ajumú.

Mamajidya mi siji tii, mi étéji ndamú ko mima zoo mi étji,dya mi siji oon nixi mi ngengoñi, jñexto mi júnstújinu jñúunu ngoñi.

Yo uema go nduumama ñeje na tradyéb é ma e Jesus go t'orú un xoñijumúndo jeba potú a kja yo b'edyi. Dya b'e mi séjé nu tadyéb'é ma na uema go dyété na juarú nu jango go dyoopa dya ro nduu.

Ma mu dyotú un ndejeka go enje, nu b'ezo go mb'edye kja nu juarú, go dyétésibi, sibi ka dya mi soo ro dyété nanka mi sodúnujense ka mi ma zoo, go zadújinanka dya go dyésé ko go xiji.

Nuuema godyopkúji nundoñi go ma kuaupjúji kja nu túnú ndo nu túnú kja nu ndoñi ngeku ba mb'ezhia kjanu na dyoo. Ngeku nudya manji ke "nu dyoo mi pjexútee".

Ngeku ma tseteun dyooo mina xiin. NU jñaá e Malia Cruzkja un jñiñia B'onza.

Nudyabúbútonúko kjaa ra zonnaji, ra jñandaji ndo ra mbarajiko mama nu skuama ka go zopjúji ndo nu pezhe kja go jokúji mamu mbúrú nu mbépi ka go otú.

Nuji jñaá ka mazi na joo ko go mb'edyema mu zopjúji nu skuama, úsuji kja mbéxichje ngeku ra zopjúji ndo ra dyopjúji yo jñaá: b'ezo, ndaa,uema, zaa, ngoñi, sibi, mojmú, ndeje, nd'ajma, dyoo.

Zopjúji yo jñaáopjúji yo jñaá

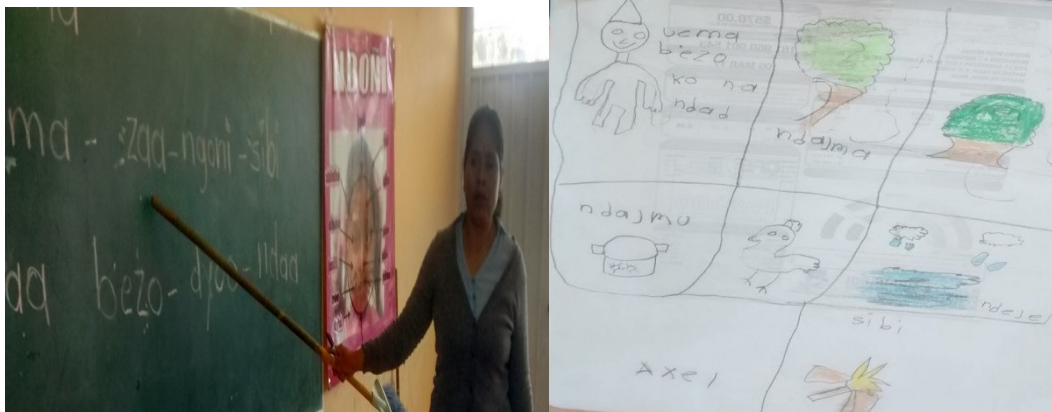

Pa ro nguarú nuxorú yeje, go dyété jñaá ko go mama nu xopúte

Mb'epjiJñii .

Pa roméjéna joo yo tsiti go eñeji naloteríanu jango ro xorúji ro zopjúji ndo ro opjúji yo jñaá ko go mbedye kja nu pezhe **Yo uema.**

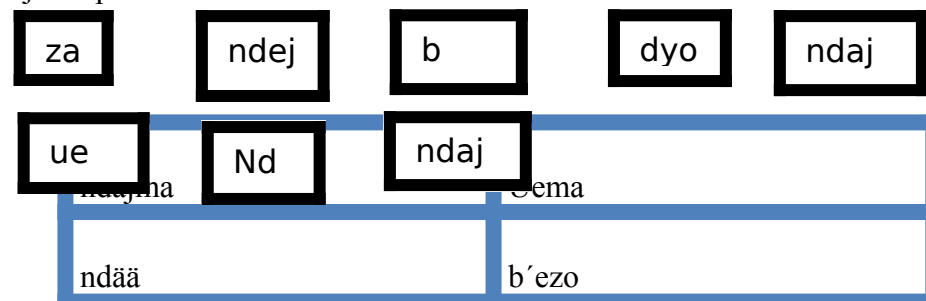

Zaa	ndeje
nd'ajmú	dyoo

Yo ts'iti go dyététsjeje nde najayo jmicha ba dyúsú yo tjuu jñatjo ngeku rondúsú kja nu tjújmúngeku ro nuu texe yo dyojui .

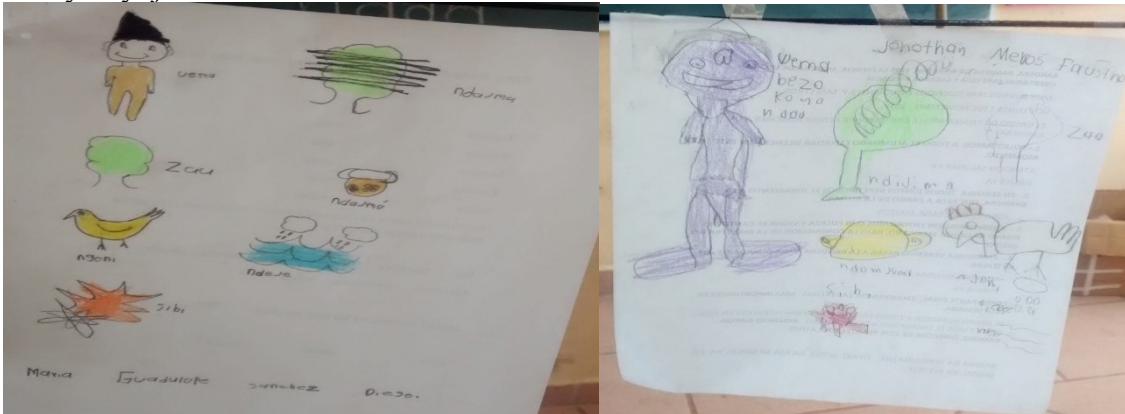

Nu b'épji nu ngejnu soo ra nuji ko dya go mb'edyena joo ngeku go jokúji nzaga tenxeji ngeku ra tsajio ra mbédye na jooko xorúji

Tjujmú nu jango tjúnsúji yo mb'epji. Jokúji yo jñaa

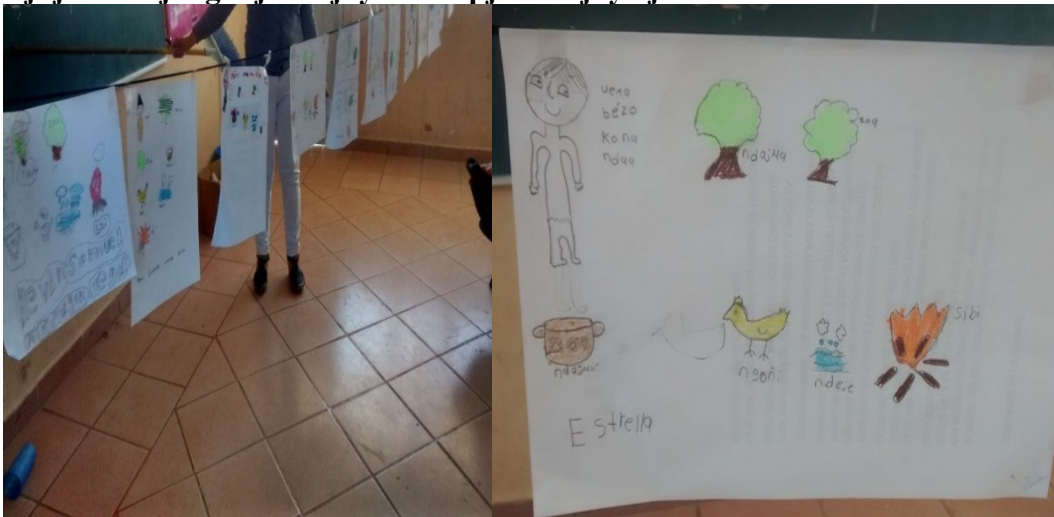

Ma mu nguarúyo, go tsjaji jñaa ko na tsike ngekuaro zopjújindo ro opjúj na joo nu jñatjo.

Yo uemamingeje b'ezo ko ma nd'aa

Mi kanrauema

Nu nd'ajma

Yo uema dya mi sii ngegoñi

Yo uema.

Yo uema mi núkúnu ndajma.

Mi obú yo uema.

Go nguarú nu xorú jñii: go búbúyeje jñaa ko na ts'ik'e pa ro dyétéji kjayo ngumúji ro opjúji ndo zopjúji yo jñaa.

1. Yo uemami ngeje b'ezo ko ma ndaa-----



2. Yo uema dyami saa ngoñi-----

V. Zona rgi mb'ēne

Nu b'epji secuencia didáctica nge jangojmútúji na jooga chjekéji yo mbépjiko ra xorú yo tii a mb'ookja ngunxorú, peska rambesi nguendako búbú a jñúnú kja nu jñiñi nu jango tee yo tii ngekunatdku ra nujiko nee ra xorúji, nu xopúte ñeje nu tii ngeku a kja nu ra jñúsú na jooko ni jiodú ra xorú nu skuelante.

Jango a mama nu b'ezo Diaz Barriga; nu secuenciangeje nujango jmúru ga tsjaji yo b'epjiko ni dyétji ko yo tii ndo pa yo tsiti ngeku ra ngaraji na joo nujango ra xorúji ga jñúsú yo jñaa kojichiji. Ma b'ezhi ra jokújina mbépjiki kja ngunxorú nza kja nu secuencia, joka pesi ndubúkja yo jñaa koxorú yo skuelantendo dya xorú na joo.

Ngeku mini múbirapepiji na punkjúkja nu secuencia. Nu xopúte peska ra mb'ara ndora jnúsú na joo ko pesi nu programaka xorú ngeku ra soo ra mama jangorga dyété na secuenciaka mejmera unú nguendako mazi na joo ra xúrúji nza kja: yo na sezhi ko kjogú nu tii, jango ga chjuu ko xorú, jango ni xorú, pjeko xorú, jango nzi ndajme ra kjogú, joko ra jixi, jeko nee ra zúrú, jangorga dyéte'yo b'epji, pjeko panra yo tii, jeko maskuama ra pjoxte, jmicha kojixi jeko ma b'epji go tsjaji ndo jangoba dyédyijiko go xorúji.

Nguekua kjanu go dyétéji namb'epjika go tsjaji kja nu ngunxorú dyeche jñaa "Ignacio Lopez Rayonka búbú a mb'ob'axú, tsicha ixi kja nu jñiñi a T'oxdyé Xonxua Michoacan.

Ngeku yo tsiti ko xorú yekje kjee ro jñúsú na joo jñaa ko xorú ndizi ko panra ga tsjaakja nu jñiñi, ndo a kja ro xorúrga zúrú dadyopara nokú ko panra.

Texe yo tsiti miko méjéba pepiji kja nu b'epjinu.